

МІНІСТЕРСТВО ОСВІТИ І НАУКИ УКРАЇНИ
ДЕРЖАВНИЙ УНІВЕРСИТЕТ «КИЇВСЬКИЙ АВІАЦІЙНИЙ ІНСТИТУТ»



**ОСВІТНЬО-ПРОФЕСІЙНА ПРОГРАМА
«Міжнародна економіка»**

Другого (магістерського) рівня вищої освіти

за спеціальністю С1 «Економіка»

**галузі знань С «Соціальні науки, журналістика, інформація
та міжнародні відносини»**

СМЯ КАІ ОП М ІД 65563 – 01 – 2025

Освітньо-професійна програма
затверджена Вченою радою КАІ
протокол № _____ від _____ 2025 р.
Вводиться в дію наказом в.о. президента КАІ
від _____ 2025 р. № _____

В.о. президента

_____ Ксенія СЕМЕНОВА

	<p align="center">Система менеджменту якості ОСВІТНЬО-ПРОФЕСІЙНА ПРОГРАМА «Міжнародна економіка» другого (магістерського) рівня вищої освіти за спеціальністю С1 «Економіка»</p>	Шифр документа	СМЯ КАІ ОП М ІД 65563 – 07 – 2025
		стор. 2 з 17	

Враховано Стандарт вищої освіти України: другий (магістерський) рівень, галузь знань 05 «Соціальні та поведінкові науки», спеціальність 051 «Економіка».

Стандарт вищої освіти затверджено і введено в дію наказом Міністерства освіти і науки України від 04.03.2020 р. № 382.

ЛИСТ ПОГОДЖЕННЯ освітньо-професійної програми

ПОГОДЖЕНО

Науково-методичною радою КАІ
протокол № _____
від «_____» _____ 2025 р.
Голова НМР КАІ,
проректор з навчальної роботи

ПОГОДЖЕНО

Науково-методичною радою факультету
економіки та бізнес-адміністрування
протокол № _____
від «_____» _____ 2025 р.
Голова Науково-методичної ради факультету

_____ Анатолій ТОФАНЧУК

ПОГОДЖЕНО

Кафедрою бізнес-аналітики та цифрової
економіки
протокол засідання № _____
від «_____» _____ 2025 р.

Завідувач кафедри

_____ Наталія КАСЬЯНОВА

ПОГОДЖЕНО

Студентською радою факультету економіки
та бізнес-адміністрування
протокол № _____
від «_____» _____ 2025 р.

Голова Студентської ради факультету

_____ Діана МИКИТЧЕНКО

	<p align="center">Система менеджменту якості ОСВІТНЬО-ПРОФЕСІЙНА ПРОГРАМА «Міжнародна економіка» другого (магістерського) рівня вищої освіти за спеціальністю С1 «Економіка»</p>	Шифр документа	СМЯ КАІ ОП М ІД 65563 – 07 – 2025
		стор. 3 з 17	

ПЕРЕДМОВА

Розроблено робочою групою освітньо-професійної програми (спеціальності С1 «Економіка») у складі:

ГАРАНТ ОСВІТНЬОЇ ПРОГРАМИ:

*БЕЛІНСЬКА Ганна
Василівна*

*- к.е.н., доцент, доцент
кафедри,*

*кафедра бізнес-аналітики
та цифрової економіки*

(підпис)

ЧЛЕНИ РОБОЧОЇ ГРУПИ:

*КОЧЕТКОВ Володимир
Миколайович*

*д.е.н., професор, професор
кафедри, кафедра бізнес-
аналітики та цифрової
економіки*

(підпис)

*СИМАХОВА Анастасія
Олексіївна*

*- д.е.н., доцент, професор
кафедри,*

*кафедра бізнес-аналітики
та цифрової економіки*

(підпис)

*ТОЛСТЕНКО
Володимир Олександрович*

здобувач вищої освіти

(підпис)

ЗОВНІШНІ СТЕЙКГОЛДЕРИ

*НОВИЦЬКА Ольга
Вікторівна*

*перший секретар відділу
ЮНЕСКО Департаменту
міжнародних організацій
Міністерства закордонних
справ України*

(підпис)

*ДЮК Ростислав
Ігорович*

*- голова правління
Української асоціації
фінтех та інноваційних
компаній*

(підпис)

Рецензії-відгуки зовнішніх стейкголдерів (додаються).

Рівень документа – 3б

Плановий термін між ревізіями – 1 рік

Контрольний примірник

	<p>Система менеджменту якості ОСВІТНЬО-ПРОФЕСІЙНА ПРОГРАМА «Міжнародна економіка» другого (магістерського) рівня вищої освіти за спеціальністю С1 «Економіка»</p>	<p>Шифр документа</p>	<p>СМЯ КАІ ОП М ІД 65563 – 07 – 2025</p>
	стор. 4 з 17		

1. Профіль освітньо-професійної програми

Розділ 1. Загальна інформація		
1.1.	Повна назва закладу вищої освіти та структурного підрозділу	Державний університет «Київський авіаційний інститут». Факультет економіки та бізнес-адміністрування Кафедра бізнес-аналітики та цифрової економіки
1.2.	Ступінь вищої освіти та назва кваліфікації мовою оригіналу	Освітній ступінь магістр. Освітня кваліфікація: магістр з економіки
1.3.	Офіційна назва освітньо-професійної програми	Міжнародна економіка
1.4.	Тип диплому, обсяг освітньо-професійної програми, форми здобуття освіти та розрахункові строки виконання освітньої програми	Диплом магістра, одиничний, 90 кредитів ЄКТС. Очна (денна), заочна форми здобуття освіти. Розрахункові строки виконання освітньої програми: – 1 рік 6 місяців (денна форма здобуття освіти); – 1 рік 6 місяців (заочна форма здобуття освіти)
1.5.	Акредитаційна інституція	Національне агентство із забезпечення якості вищої освіти (НАЗЯВО) сертифікат № 9908 від 24.12.2024 р.
1.6.	Період акредитації	до 22.10.2025
1.7.	Цикл/рівень	7 рівень Національної рамки кваліфікацій України (НРК України), другий цикл Європейського простору вищої освіти (FQ-EHEA), 7 рівень Європейської рамки кваліфікацій для навчання впродовж життя (EQF-LLL).
1.8.	Передумови (вимоги до освіти осіб, які можуть розпочати навчання за освітньою програмою)	Вища освіта зі ступенем бакалавр. Умови вступу визначаються Правилами прийому до КАІ, затвердженими Вченою радою КАІ в порядку, визначеному законодавством.
1.9.	Мови викладання	Українська, англійська
1.10.	Інтернет-адреса постійного розміщення опису освітньо-професійної програми	http://kai.edu.ua http://feba.nau.edu.ua/

Розділ 2. Мета (цілі) освітньо-професійної програми

2.1.	Ціллю освітньої програми «Міжнародна економіка» є підготовка висококваліфікованих та конкурентоспроможних на ринку праці фахівців з економіки, зокрема міжнародної економіки, які мають нове бачення щодо значущості інтеграційних процесів для розвитку глобальної економіки, володіють загальними та професійними компетентностями в сфері міжнародної економіки, які здатні оперативно реагувати на нагальні потреби економічних суб'єктів та
------	--

	<p>Система менеджменту якості ОСВІТНЬО-ПРОФЕСІЙНА ПРОГРАМА «Міжнародна економіка» другого (магістерського) рівня вищої освіти за спеціальністю С1 «Економіка»</p>	<p>Шифр документа</p>	<p>СМЯ КАІ ОП М ІД 65563 – 07 – 2025</p>
	стор. 5 з 17		

вирішувати складні практичні спеціалізовані задачі з урахуванням міжнародного імперативу, у тому числі в авіаційній галузі, володіють сучасним економічним мисленням, теоретичними знаннями і прикладними навичками, здатних розв'язувати складні дослідницькі, інноваційні й управлінські задачі та проблеми функціонування економічних систем, задля розвитку суспільства на національному та міжнародному рівнях через генерацію нових знань та інноваційних ідей на основі інтеграції та інтернаціоналізації освіти, досліджень і практики.

Розділ 3. Характеристика освітньо-професійної програми

3.1	Предметна область (об'єкт діяльності, теоретичний зміст)	<p><i>Об'єкт діяльності:</i> сучасні економічні процеси та явища, наукові методи нормативного, кількісного та інституційного аналізу, інструментарій формування міжнародної, національної, регіональної, секторальної економічної політики та економіки підприємств, обґрунтування та реалізація управлінських рішень розвитку міжнародних компаній</p> <p><i>Цілі навчання:</i> підготовка висококваліфікованих професіоналів з економіки, які володіють сучасним економічним мисленням, теоретичними знаннями і прикладними навичками, здатних розв'язувати складні дослідницькі, інноваційні й управлінські задачі та проблеми функціонування економічних систем різного рівня, що характеризуються невизначеністю умов та вимог</p> <p><i>Теоретичний зміст предметної області:</i> загальні закони та тенденції економічного розвитку, мотивація та поведінка суб'єктів ринку; теорії мікро-, макро- і міжнародної економіки; сучасні кількісні та якісні методи аналізу економічних процесів; інституціональний і міждисциплінарний аналіз; закономірності сучасних соціально-економічних процесів; теорії економічного управління для різних виробничих систем і галузей світової економіки</p> <p><i>Методи, методика та технології:</i> загальнонаукові та специфічні методи пізнання і дослідження; статистичні та якісні методи економічного аналізу; соціологічні, експертного оцінювання, анкетування; інформаційно-комунікаційні технології, спеціальне програмне забезпечення; методи дослідницької діяльності та презентації результатів досліджень.</p> <p><i>Інструменти та обладнання:</i> сучасне інформаційно-комунікаційне обладнання, інформаційні системи та програмні продукти, що застосовуються в економічній діяльності, зокрема спеціалізоване програмне забезпечення, методичний інструментарій для збирання, обробки та аналізу економічної інформації, візуалізації економічних процесів</p>
3.2.	Орієнтація освітньо-професійної програми	<p>Програма має прикладну орієнтацію. Базується на сучасних наукових дослідженнях в галузі економічних дисциплін та міжнародної економіки; спрямована на актуальні спеціалізації, в рамках яких</p>

	<p>Система менеджменту якості ОСВІТНЬО-ПРОФЕСІЙНА ПРОГРАМА «Міжнародна економіка» другого (магістерського) рівня вищої освіти за спеціальністю С1 «Економіка»</p>	<p>Шифр документа</p>	<p>СМЯ КАІ ОП М ІД 65563 – 07 – 2025</p>
	стор. 6 з 17		

		<p>студент визначає професійну та наукову кар'єру; базується на загальновідомих наукових результатах із врахуванням сучасних тенденцій глобального економічного розвитку.</p> <p>Базується на загальновідомих положеннях, результатах сучасних наукових досліджень та нових знаннях в сфері використання математичних методів, моделей та інформаційних технологій в економіці, необхідних для підготовки компетентних економістів-аналітиків, які володіють фундаментальними знаннями і практичними навичками з ефективного управління економічною діяльністю підприємств, здатних застосовувати отримані знання в організаційно-управлінській, аналітичній та науково-дослідній діяльності</p>
3.3.	Основний фокус освітньо-професійної програми	<p>Загальна вища освіта в області економіки.</p> <p>Фокус програми полягає у здобутті знань щодо особливостей функціонування міжнародного вектору національних економік та специфіки дії економічних законів у процесі поглиблення глобалізації та конвергенції, зокрема для авіаційного сектору економіки.</p> <p><i>Ключові слова:</i> міжнародна економіка, глобалізація, стратегія, конкурентоспроможність, менеджмент, міжнародні операції, бізнес-процеси, трансфер технологій, авіаційний бізнес, електронний бізнес.</p>
3.4.	Особливості освітньо-професійної програми	<p>Освітньо-професійна програма розроблена на основі студентоцентрованого підходу, який реалізується через індивідуалізацію освіти.</p> <p>Орієнтована на глибоку спеціальну підготовку фахівців ініціативних та здатних до проведення прикладних досліджень на мікро- та макрорівнях економіки, вільне володіння аналітичними інструментами та іноземною мовою з можливістю стажування за кордоном.</p> <p>Відмінність програми від інших – формування у здобувачів компетентностей, які спрямовані на розвиток критичного мислення, аналізу та синтезу економічних систем, отримання поглиблених знань з міжнародної економіки, методичного інструментарію застосування сучасних методичних підходів та наукових досліджень у цій сфері. Виконується в активному дослідницькому середовищі. Інтерактивне навчання з практичною та академічною складовою із залученням фахівців та міжнародних експертів для проведення окремих лекцій.</p> <p>Окремі освітні компоненти можуть викладатися англійською мовою за умови що всі здобувачі вищої освіти, які їх вивчатимуть, володіють англійською мовою. У разі письмових звернень до гаранта від здобувачів, забезпечуватиметься переклад матеріалів державною мовою.</p>

	Система менеджменту якості ОСВІТНЬО-ПРОФЕСІЙНА ПРОГРАМА «Міжнародна економіка» другого (магістерського) рівня вищої освіти за спеціальністю С1 «Економіка»	Шифр документа	СМЯ КАІ ОП М ІD 65563 – 07 – 2025
	стор. 7 з 17		

Розділ 4. Можливості працевлаштування та подальшого навчання випускників		
4.1.	Можливості працевлаштування	<p>Професійна діяльність в галузі економіки на підприємствах, установах, організаціях різних форм власності на посадах визначених чинною редакцією Національного класифікатора професій України (ДК 003:2010).</p> <p>Випускники програми здатні виконувати професійну роботу в сфері міжнародної економіки та управління підприємствами різних форм господарювання, консалтинговими та міжнародними компаніями</p>
4.2.	Подальше навчання	<p>Програма орієнтована на можливість продовжувати освіту на третьому (освітньо-науковому) рівні вищої освіти та здобувати додаткові кваліфікації в системі освіти дорослих</p>
Розділ 5. Викладання та оцінювання		
5.1.	Викладання та навчання (методи, методики, технології, інструменти та обладнання)	<p><i>Методи, методики та технології навчання</i> орієнтовані на практичну підготовку здобувачів освіти та розвиток аналітичного мислення. Навчальні заняття реалізуються у формі лекцій, практичних і семінарських занять з використанням кейс-методів, проблемно-орієнтованого підходу, проектної та командної роботи, ділових ігор; постійний доступ до навчальних матеріалів, інтерактивного спілкування та симуляції реальних економічних процесів уможливлені використанням сучасних цифрових платформ та аналітичного програмного забезпечення; практична підготовка з урахуванням специфіки діяльності підприємств різних сфер та видів діяльності (за угодами між підприємствами та КАІ).</p> <p><i>Інформаційні технології навчання:</i> робота здобувачів вищої освіти у спеціалізованих кабінетах облаштованих мультимедійними комплексами, що забезпечує можливість проведення інтерактивних лекцій та віртуальних лабораторних робіт, застосування пошукової методики здобуття нових знань, організації проектної роботи, проведення комп'ютеризованого тестового контролю якості знань.</p> <p><i>Проектні технології навчання</i> реалізуються через виконання кваліфікаційної роботи, яка по суті є проектом.</p> <p><i>Інструменти та обладнання:</i> персональні комп'ютери (ноутбуки) з доступом до мережі Інтернет, цифрові платформи, аналітичні платформи, спеціалізоване програмне забезпечення.</p>
5.2.	Оцінювання	<p>Відповідно до Положення про організацію освітнього процесу в КАІ, рейтингової системи оцінювання набутих здобувачами освіти знань та вмінь, визначеної для кожної навчальної дисципліни її робочою програмою, інших нормативних документів.</p>

	Система менеджменту якості ОСВІТНЬО-ПРОФЕСІЙНА ПРОГРАМА «Міжнародна економіка» другого (магістерського) рівня вищої освіти за спеціальністю С1 «Економіка»	Шифр документа	СМЯ КАІ ОП М ІD 65563 – 07 – 2025
	стор. 8 з 17		

Розділ 6. Програмні компетентності		
6.1.	Інтегральна компетентність (ІК)	<p>ІК. Здатність визначати та розв'язувати складні економічні задачі та проблеми, приймати відповідні аналітичні та управлінські рішення у сфері економіки або у процесі навчання, що передбачає проведення досліджень та/або здійснення інновацій за невизначених умов та вимог.</p>
6.2.	Загальні компетентності (ЗК)	<p>ЗК1. Здатність генерувати нові ідеї (креативність). ЗК2. Здатність до абстрактного мислення, аналізу та синтезу. ЗК3. Здатність мотивувати людей та рухатися до спільної мети. ЗК4. Здатність спілкуватися з представниками інших професійних груп різного рівня (з експертами з інших галузей знань/видів економічної діяльності). ЗК5. Здатність працювати в команді. ЗК6. Здатність розробляти та управляти проектами. ЗК7. Здатність діяти на основі етичних міркувань (мотивів). ЗК8. Здатність проводити дослідження на відповідному рівні.</p>
6.3.	Фахові компетентності (ФК)	<p>ФК1. Здатність застосовувати науковий, аналітичний, методичний інструментарій для обґрунтування стратегії розвитку економічних суб'єктів та пов'язаних з цим управлінських рішень. ФК2. Здатність до професійної комунікації в сфері економіки іноземною мовою. ФК3. Здатність збирати, аналізувати та обробляти статистичні дані, науково-аналітичні матеріали, які необхідні для розв'язання комплексних економічних проблем, робити на їх основі обґрунтовані висновки. ФК4. Здатність використовувати сучасні інформаційні технології, методи та прийоми дослідження економічних та соціальних процесів, адекватні встановленим потребам дослідження. ФК5. Здатність визначати ключові тренди соціально-економічного та людського розвитку. ФК6. Здатність формулювати професійні задачі в сфері економіки та розв'язувати їх, обираючи належні напрями і відповідні методи для їх розв'язання, беручи до уваги наявні ресурси. ФК7. Здатність обґрунтовувати управлінські рішення щодо ефективного розвитку суб'єктів господарювання. ФК8. Здатність оцінювати можливі ризики, соціально-економічні наслідки управлінських рішень. ФК9. Здатність застосовувати науковий підхід до формування та виконання ефективних проектів у соціально-економічній сфері. ФК10. Здатність до розробки сценаріїв і стратегій розвитку соціально-економічних систем.</p>

	Система менеджменту якості ОСВІТНЬО-ПРОФЕСІЙНА ПРОГРАМА «Міжнародна економіка» другого (магістерського) рівня вищої освіти за спеціальністю С1 «Економіка»	Шифр документа	СМЯ KAI ОП М ID 65563 – 07 – 2025
	стор. 9 з 17		

		<p>ФК11. Здатність планувати і розробляти проекти у сфері економіки, здійснювати її інформаційне, методичне, матеріальне, фінансове та кадрове забезпечення.</p> <p>Додаткові компетентності, пов'язані з особливостями освітньої програми:</p> <p>ФК12. Здатність використовувати сучасний інструментарій економіко-математичного моделювання та синергетики для процесів аналізу і управління економічними об'єктами і процесами на глобальному, макро-, мезо- та мікрорівнях</p> <p>ФК13. Здатність вибрати інструментальні засоби бізнес-аналітики для обліку міжнародних операцій та обробки значних масивів економічної інформації, зокрема відповідно до поставленого завдання, аналізу результатів розрахунків та обґрунтування управлінських рішень, у тому числі в авіаційній галузі</p>
--	--	--

Розділ 7. Програмні результати навчання

7.1.	Програмні результати навчання (ПРН)	<p>ПРН1. Формулювати, аналізувати та синтезувати рішення науково-практичних проблем.</p> <p>ПРН2. Розробляти, обґрунтовувати і приймати ефективні рішення з питань розвитку соціально-економічних систем та управління суб'єктами економічної діяльності.</p> <p>ПРН3. Вільно спілкуватися з професійних та наукових питань державною та іноземною мовами усно і письмово.</p> <p>ПРН4. Розробляти та управляти соціально-економічними проектами та комплексними діями з урахуванням їх цілей, очікуваних соціально-економічних наслідків, ризиків, законодавчих, ресурсних та інших обмежень.</p> <p>ПРН5. Дотримуватися принципів академічної доброчесності.</p> <p>ПРН6. Оцінювати результати власної роботи, демонструвати лідерські навички та уміння управляти персоналом і працювати в команді.</p> <p>ПРН7. Обирати ефективні методи управління економічною діяльністю, обґрунтовувати пропонувані рішення на основі релевантних даних та наукових і прикладних досліджень.</p> <p>ПРН8. Збирати, обробляти та аналізувати статистичні дані, науково-аналітичні матеріали, необхідні для вирішення комплексних економічних завдань.</p> <p>ПРН9. Приймати ефективні рішення за невизначених умов і вимог, що потребують застосування нових підходів, досліджень та економіко-математичного моделювання та прогнозування.</p> <p>ПРН10. Застосовувати сучасні інформаційні технології та спеціалізоване програмне забезпечення у соціально-економічних дослідженнях та в управлінні соціально-</p>
------	-------------------------------------	---

	Система менеджменту якості ОСВІТНЬО-ПРОФЕСІЙНА ПРОГРАМА «Міжнародна економіка» другого (магістерського) рівня вищої освіти за спеціальністю С1 «Економіка»	Шифр документа	СМЯ КАІ ОП М ІД 65563 – 07 – 2025
	стор. 10 з 17		

		<p>економічними системами.</p> <p>ПРН11. Визначати та критично оцінювати стан та тенденції соціально-економічного розвитку, формувати та аналізувати моделі економічних систем та процесів.</p> <p>ПРН12. Обґрунтовувати управлінські рішення щодо ефективного розвитку суб'єктів господарювання, враховуючи цілі, ресурси, обмеження та ризики.</p> <p>ПРН13. Оцінювати можливі ризики, соціально-економічні наслідки управлінських рішень.</p> <p>ПРН14. Розробляти сценарії і стратегії розвитку соціально-економічних систем.</p> <p>ПРН15. Організовувати розробку та реалізацію соціально-економічних проектів із врахуванням інформаційного, методичного, матеріального, фінансового та кадрового забезпечення.</p> <p><i>Додаткові програмні результати навчання, пов'язані з особливостями освітньої програми:</i></p> <p>ПРН16. Проводити розрахунки, статистичний аналіз та оцінювання показників, що характеризують явища і процеси світової економіки.</p> <p>ПРН17. Систематично вивчати, аналізувати та використовувати науково-технічну та нормативну інформацію, вітчизняний та світовий досвід з організації міжнародної діяльності підприємств, зокрема авіаційної галузі.</p>
Розділ 8. Ресурсне забезпечення реалізації програми		
8.1.	Кадрове забезпечення	<p>Кадрове забезпечення відповідає ліцензійним вимогам. Реалізація програми забезпечена штатними науково-педагогічними працівниками КАІ з науковими ступенями та вченими званнями. З метою підвищення фахового рівня всі науково-педагогічні працівники, що забезпечують освітньо-професійну програму проходять стажування та підвищення кваліфікації, в т.ч. закордонні.</p> <p>З метою підвищення якості практичної підготовки здобувачів вищої освіти передбачено залучення до аудиторних занять професіоналів-практиків.</p>
8.2.	Матеріально-технічне забезпечення	<p>Матеріально-технічна база випускової кафедри бізнес-аналітики та цифрової економіки дозволяє забезпечити підготовку фахівців на першому (бакалаврському) рівні вищої освіти за ОПП:</p> <ul style="list-style-type: none"> – забезпеченість комп'ютерними робочими місцями та прикладними комп'ютерними програмами достатнє для виконання навчальних планів; – усі комп'ютери кафедри мають можливість виходу в глобальну мережу Інтернет; – для ведення документації та забезпечення навчально-методичними матеріалами освітнього процесу кафедра в достатній кількості забезпечена оргтехнікою;

	<p align="center">Система менеджменту якості ОСВІТНЬО-ПРОФЕСІЙНА ПРОГРАМА «Міжнародна економіка» другого (магістерського) рівня вищої освіти за спеціальністю С1 «Економіка»</p>	<p align="center">Шифр документа</p>	<p align="center">СМЯ КАІ ОП М ІД 65563 – 07 – 2025</p>
	стор. 11 з 17		

		<p>– навчальна лабораторія «Моделювання соціоеколого-економічних систем» оснащена технічними засобами та спеціалізованим програмним забезпеченням, необхідними медіа-засобами та мультимедійним обладнанням</p> <p>Усі приміщення відповідають будівельним та санітарним нормам, гуртожитками забезпечені усі, хто цього потребує. Наявна соціальна інфраструктура включає спортивний комплекс, пункти харчування, центр творчості, медпункт і базу відпочинку.</p>
8.3.	Інформаційне та навчально-методичне забезпечення	<p>Забезпечення навчальною та навчально-методичною літературою, доступ до фахових періодичних видань професійного спрямування, упровадження електронного каталогу та можливість роботи з електронними підручниками здійснюється за рахунок фондів Науково-технічної бібліотеки КАІ.</p> <p>Відповідне інформаційне та навчально-методичне забезпечення розташоване на освітній платформі Google Classroom.</p>
Розділ 9. Академічна мобільність		
9.1.	Національна кредитна мобільність	Реалізується на основі двосторонніх договорів між КАІ та закладами вищої освіти, науково-дослідними установами в Україні
9.2.	Міжнародна кредитна мобільність	Стажування за кордоном в рамках програми мобільності ERASMUS+ та ERASMUS MUNDUS.
9.3.	Навчання іноземних здобувачів вищої освіти	<p>Іноземці та особи без громадянства, які проживають в Україні на законних підставах, мають право на здобуття вищої освіти за освітньо-професійною програмою нарівні з громадянами України на підставі міжнародних договорів. Умовою зарахування іноземців на навчання для отримання певного освітнього ступеня є володіння ними мовою навчання на рівні, достатньому для засвоєння навчального матеріалу. Для цього таким особам надається можливість пройти річний курс з вивчення мови викладання і загальноосвітніх дисциплін на підготовчому відділенні КАІ.</p> <p>Після успішного закінчення мовної підготовки іноземці отримують свідоцтво про закінчення підготовчого відділення для іноземців та осіб без громадянства.</p> <p>Іноземці зараховуються на навчання за освітньо-професійною програмою до КАІ за результатами співбесіди.</p>

	Система менеджменту якості ОСВІТНЬО-ПРОФЕСІЙНА ПРОГРАМА «Міжнародна економіка» другого (магістерського) рівня вищої освіти за спеціальністю С1 «Економіка»	Шифр документа	СМЯ КАІ ОП М ІД 65563 – 07 – 2025
		стор. 12 з 17	

2. Перелік освітніх компонентів освітньо-професійної програми та їх логічна послідовність

2.1. Перелік освітніх компонентів

Код н/д	Компоненти освітньо-професійної програми (навчальні дисципліни, курсові проекти (роботи), практики, кваліфікаційна робота)	Кількість кредитів ЄКТС	Форма підсумкового контролю	Семестр
1	2	3	4	5
Обов'язкові компоненти				
OK1	Ділова іноземна мова	3,5	Диф.залік	1
OK2	Методологія прикладних досліджень у соціально-економічній сфері	3,5	Екзамен	2
OK3	Моделювання та управління розвитком економічних систем	3,5	Екзамен	1
OK4	Глобальна економіка	3,5	Екзамен	1
OK5	Бізнес-аналітика та консолідація інформації в авіаційній галузі	4,5	Екзамен	1
OK6	Проектний консалтинг	4,5	Диф.залік	1
OK7.1	Кон'юнктурний аналіз світового ринку	5,0	Диф.залік	1
OK7.2	Курсова робота з навчальної дисципліни «Кон'юнктурний аналіз світового ринку»	1,0	Захист	1
OK8	Кількісні методи в економіці	4,5	Диф.залік	1
OK9	Міжнародні стратегії економічного розвитку	3,0	Диф.залік	2
OK10.1	Міжнародний менеджмент	4,5	Екзамен	2
OK10.2	Курсова робота з навчальної дисципліни «Міжнародний менеджмент»	1,0	Захист	2
OK11	Професійна практика у сфері міжнародної економіки	6,0	Диф.залік	2
OK12	Переддипломна практика	6,0	Диф.залік	3
OK13	Кваліфікаційна робота	12,0	Захист	3
Загальний обсяг обов'язкових компонентів:		66 кредитів ЄКТС		
Вибіркові компоненти*				
ВК1	Дисципліна 1	4,0	Диф. залік	2
ВК2	Дисципліна 2	4,0	Диф. залік	2
ВК3	Дисципліна 3	4,0	Диф. залік	2
ВК4	Дисципліна 4	4,0	Диф. залік	3
ВК5	Дисципліна 5	4,0	Диф. залік	3
ВК6	Дисципліна 6	4,0	Диф. залік	3
Загальний обсяг вибіркового компонентів		24 кредити ЄКТС		
Загальний обсяг освітньо-професійної програми		90 кредитів ЄКТС		

Примітки:

* Реалізація права здобувачів вищої освіти на вільний вибір навчальних дисциплін та створення індивідуальної освітньої траєкторії регламентується Законом України «Про вищу освіту» та внутрішніми нормативними актами КАІ.

2.2. Структурно-логічна схема освітньо-професійної програми

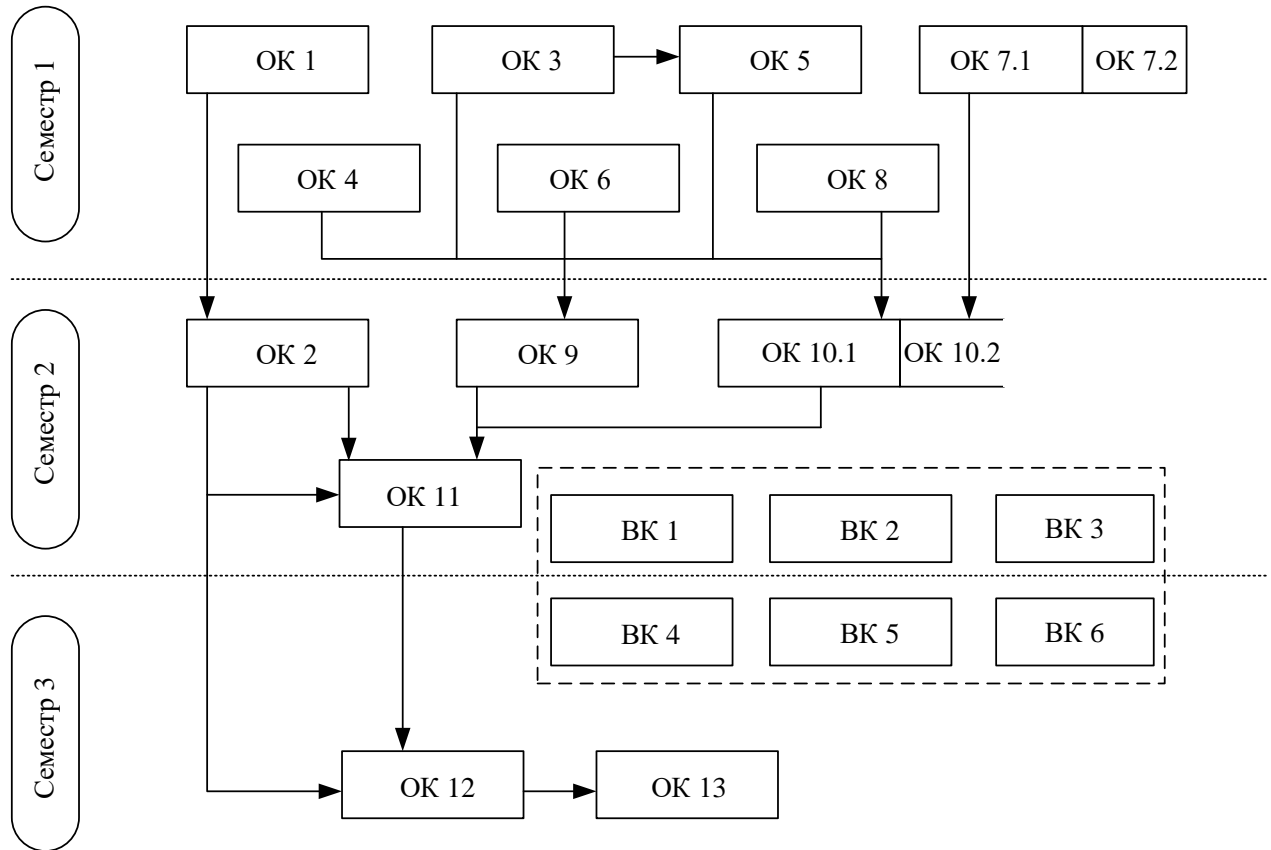

3. Форма атестації здобувачів вищої освіти

Форми атестації здобувачів вищої освіти	Атестація здійснюється у формі публічного захисту кваліфікаційної роботи
Вимоги до кваліфікаційної роботи	<p>Кваліфікаційна робота має передбачати розв’язання складного спеціалізованого завдання або практичної проблеми в економічній сфері із застосуванням теорій та методів економічної науки.</p> <p>Кваліфікаційна робота не повинна містити академічний плагіат, фабрикацію та фальсифікацію.</p> <p>Кваліфікаційна робота має бути оприлюднена в репозитарії Науково-технічної бібліотеки КАІ. Оприлюднення кваліфікаційних робіт, що містять інформацію з обмеженим доступом, здійснювати у відповідності до вимог чинного законодавства.</p> <p>Захист має відбуватись відкрито і публічно.</p>

4. Матриця відповідності програмних компетентностей компонентам освітньо-професійної програми

Компоненти Компетентності	ОК1	ОК2	ОК3	ОК4	ОК5	ОК6	ОК7.1	ОК7.2	ОК8	ОК9	ОК10.1	ОК10.2	ОК11	ОК12	ОК13	ВК1	...	ВК6
ПК	*	*	*	*	*	*	*	*	*	*	*	*	*	*	*			
ЗК1		*		*	*					*					*			
ЗК2		*	*		*				*		*	*		*	*			
ЗК3					*	*									*			
ЗК4	*			*		*							*	*	*			
ЗК5	*				*								*	*	*			
ЗК6			*			*	*	*		*	*	*		*	*			
ЗК7	*	*				*							*	*	*			
ЗК8		*	*				*	*	*	*			*	*	*			
ФК1			*				*	*		*				*	*			
ФК2	*				*								*		*			
ФК3		*	*		*	*	*	*	*		*	*		*	*			
ФК4		*	*		*		*	*	*				*	*	*			
ФК5			*	*						*				*	*			
ФК6		*									*	*	*	*	*			
ФК7			*		*	*				*	*	*	*	*	*			
ФК8										*	*	*	*	*	*			
ФК9		*	*		*	*	*	*			*	*			*			
ФК10			*	*						*				*	*			
ФК11						*					*	*			*			
ФК12							*	*	*					*	*			
ФК13							*	*	*					*	*			

5. Матриця забезпечення програмних результатів навчання (ПРН) відповідними компонентами освітньо-професійної програми

Компоненти ПРН	ОК1	ОК2	ОК3	ОК4	ОК5	ОК6	ОК7.1	ОК7.2	ОК8	ОК9	ОК10.1	ОК10.2	ОК11	ОК12	ОК13	ВК1	...	ВК6
ПРН1.		*	*		*	*	*	*		*		*	*	*	*			
ПРН2.			*	*	*					*	*	*	*	*	*			
ПРН3.	*			*				*		*		*	*	*	*			
ПРН4.						*				*	*	*	*	*	*			
ПРН5.	*	*		*	*			*			*	*	*	*	*			
ПРН6.	*			*	*		*	*			*	*	*	*	*			
ПРН7.		*	*		*	*	*	*		*	*	*	*	*	*			
ПРН8.		*	*		*		*	*	*		*	*	*	*	*			
ПРН9.		*	*	*			*	*	*		*	*	*	*	*			
ПРН10.			*	*	*		*	*	*		*	*	*	*	*			
ПРН11.		*	*	*		*	*	*		*	*	*	*	*	*			
ПРН12.			*	*			*	*			*	*	*	*	*			
ПРН13.			*	*							*	*	*	*	*			
ПРН14.			*	*						*	*	*	*	*	*			
ПРН15.			*			*	*	*		*	*	*	*	*	*			
ПРН16.						*	*	*	*	*	*	*	*	*	*			
ПРН17.									*	*	*	*	*	*	*			

Примітка. *Згідно з п. 8 Порядку проведення базової загальновійськової підготовки громадян України, які здобувають вищу освіту, та поліцейських, затвердженого постановою Кабінету Міністрів України від 21.06.2024 № 734, сукупність вимог до змісту та результатів освітньої діяльності (відповідно і здобутих компетентностей), пов'язаних з базовою загальновійськовою підготовкою (ОК35), визначаються типовою програмою навчальної дисципліни “Базова загальновійськова підготовка”, яка розробляється та затверджується Генеральним штабом Збройних Сил України за погодженням з Міністерством освіти і науки України.

	Система менеджменту якості ОСВІТНЬО-ПРОФЕСІЙНА ПРОГРАМА «Міжнародна економіка» другого (магістерського) рівня вищої освіти за спеціальністю С1 «Економіка»	Шифр документа	СМЯ КАІ ОП М ІД 65563 – 07 – 2025
	стор. 15 з 17		

6. Система внутрішнього забезпечення якості вищої освіти КАІ

Якість освітньо-професійної програми визначається внутрішньою системою забезпечення якості вищої освіти та освітньої діяльності КАІ, яка функціонує згідно з Положенням про систему забезпечення якості вищої освіти та освітньої діяльності та відповідає вимогам Закону України «Про вищу освіту» від 01.07.2014 № 1556-VII (із змінами; розділ V «Забезпечення якості вищої освіти», стаття 16).

7. Перелік нормативних документів, на яких базується освітньо-професійна програма

1. Закон України «Про освіту» від 05.09.2017 № 2145-VIII (із змінами). URL: <http://zakon.rada.gov.ua/laws/show/2145-19>

2. Закон України «Про вищу освіту» від 01.07.2014 № 1556-VII (із змінами). URL: <http://zakon4.rada.gov.ua/laws/show/1556-18>

3. Постанова Кабінету Міністрів України від 23.11.2011 № 1341 «Про затвердження Національної рамки кваліфікацій» (із змінами). URL: <https://zakon.rada.gov.ua/laws/show/1341-2011-p>

4. Постанова Кабінету Міністрів України від 29.04.2015 № 266 «Про затвердження переліку галузей знань і спеціальностей, за якими здійснюється підготовка здобувачів вищої та фахової передвищої освіти» (із змінами). URL: <https://zakon.rada.gov.ua/laws/show/266-2015-p>

5. Національний класифікатор України. Класифікація видів економічної діяльності: ДК 009:2010, затверджений наказом Держспоживстандарту України від 11.10.2010 № 457 (із змінами). URL: <https://zakon.rada.gov.ua/rada/show/vb457609-10>

6. Наказ Міністерства освіти і науки України від 19.11.2024 № 1625 «Про особливості запровадження змін до переліку галузей знань і спеціальностей, за якими здійснюється підготовка здобувачів вищої та фахової передвищої освіти, затверджених постановою Кабінету Міністрів України від 30 серпня 2024 року № 1021» (із змінами). URL: <https://ips.ligazakon.net/document/re43178?an=1>

7. Національний класифікатор України. Класифікатор професій ДК 003:2010, затверджений наказом Держспоживстандарту України від 28.07.2010 № 327 (із змінами). URL: <https://zakon.rada.gov.ua/rada/show/va327609-10>

10. Наказ Міністерства освіти і науки України від 13.06.2024 № 842 «Про внесення змін до деяких стандартів вищої освіти» URL: <https://mon.gov.ua/static-objects/mon/sites/1/vishcha-osvita/zatverdzeni%20standarty/2024/Nakaz-842.vid.13.06.2024.pdf>

11. Наказ Міністерства освіти і науки України від 15.05.2024 № 686 «Про затвердження Положення про акредитацію освітніх програм, за якими здійснюється підготовка здобувачів вищої освіти». URL: <https://zakon.rada.gov.ua/laws/show/z1013-24#Text>

12. Постанова Кабінету міністрів України від 21.06.2024 № 734 «Про затвердження Порядку проведення базової загальновійськової підготовки громадян України, які здобувають вищу освіту, та поліцейських». URL: <https://zakon.rada.gov.ua/laws/show/734-2024-%D0%BF>

13. Стандарт вищої освіти України: другий (магістерський) рівень, галузь знань 05 «Економіка», спеціальність 051 «Соціальні та поведінкові науки». Стандарт вищої освіти затверджено і введено в дію наказом Міністерства освіти і науки від 04.03.2020 р. № 382 URL: <https://mon.gov.ua/static-objects/mon/sites/1/vishcha-osvita/zatverdzeni%20standarty/2020/03/051-ekonomika-M.pdf>

	<p align="center">Система менеджменту якості ОСВІТНЬО-ПРОФЕСІЙНА ПРОГРАМА «Міжнародна економіка» другого (магістерського) рівня вищої освіти за спеціальністю С1 «Економіка»</p>	Шифр документа	СМЯ КАІ ОП М ІД 65563 – 07 – 2025
		стор. 17 з 17	

(Ф 03.02 – 04)

АРКУШ РЕЄСТРАЦІ РЕВІЗІЙ

№ пор.	Прізвище, ім'я, по батькові	Дата ревізії	Підпис	Висновок щодо адекватності

(Ф 03.02 – 03)

АРКУШ ОБЛІКУ ЗМІН

№ зміни	№ листа (сторінки)				Підпис особи, яка внесла зміну	Дата внесення зміни	Дата введення зміни
	Зміненого	Заміненого	Нового	Анульованого			

(Ф 03.02 – 32)

УЗГОДЖЕННЯ ЗМІН

	Підпис	Ініціали, прізвище	Посада	Дата
Розробник				
Узгоджено				
Узгоджено				
Узгоджено				